

AC SCHNITZER

-Montageanleitung-

Schalldämpfer M2 (G87)



1812 387 514

(english version see page 13)

AC Schnitzer Schalldämpfer M2 (G87)

Wichtige Hinweise !

Diese Montageanleitung ist unbedingt vor Beginn der Einbauarbeiten zu lesen. AC Schnitzer übernimmt keine Haftung für Schäden, die durch unsachgemäßen Einbau entstehen !

Diese Montageanleitung ist zum Gebrauch durch autorisierte AC Schnitzer Händler bestimmt. Zielgruppe dieser Montageanleitung ist in jedem Falle, an BMW Fahrzeugen ausgebildetes Fachpersonal, mit entsprechenden Fachkenntnissen.

Alle Abbildungen zeigen LHD Fahrzeuge, bei RHD Fahrzeugen ist sinngemäß oder nach gesonderten Montagehinweisen vorzugehen.

Als Hersteller sind wir verpflichtet darauf hinzuweisen, dass jegliche Veränderungen, die Sie am für den öffentlichen Verkehr zugelassenen Fahrzeug vornehmen, der Abnahme durch eine Prüfstelle und Eintragung in die Fahrzeugpapiere bedarf ! Da die gesetzlichen Bestimmungen von Land zu Land variieren können, bitten wir Sie sich bei den zuständigen Behörden zu erkundigen.

Montage

Warnung ! Verbrennungsgefahr ! Diese Arbeiten nur an abgekühlter Abgasanlage durchführen !
Alle Arbeiten sind unter Berücksichtigung der geltenden Sicherheitsvorschriften durchzuführen (z.B. Schutzbrille).

Einbauzeit (1 AW = 5 Minuten)

Die Einbauzeit des AC Schnitzer Schalldämpfers beträgt **18 AW**.

Erforderliches Werkzeug

Luftsäge o.ä.
Schweißgerät
Inbusschlüssel
Markierungsstift
Akkubohrer und div. Bohrer o.ä.
Hitzebeständige Farbe (schwarz matt)
Div. Steckschlüssel / Umschaltratsche mit div. Aufstecknüsse

Gelieferte Bauteile

AC SCHNITZER

AC Schnitzer Schalldämpfer M2 (G87)

- A AC Schnitzer Schalldämpfer inkl. Klemmschellen, Adapter und Feder für Abgasklappenverstellung und Kabelsatz
- B AC Schnitzer Verbindungsrohr rechts & links inkl. Klemmschellen und Verbindungshülsen
- C AC Schnitzer Endblenden Carbon Sport
- D EGBE

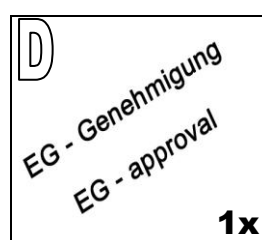
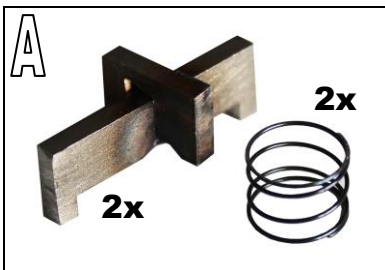
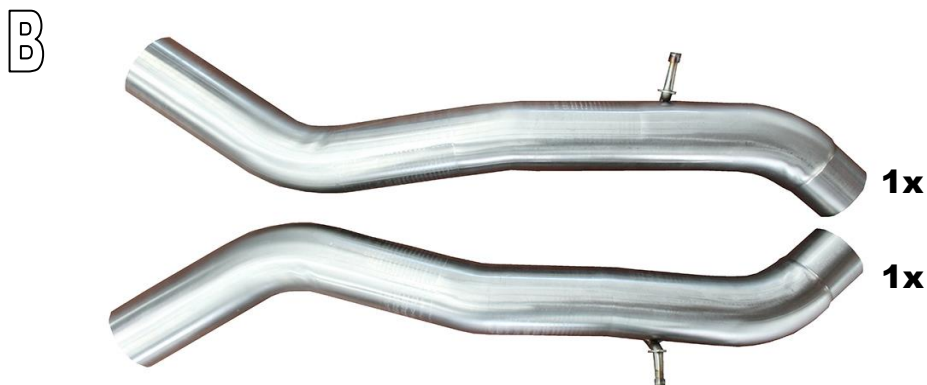
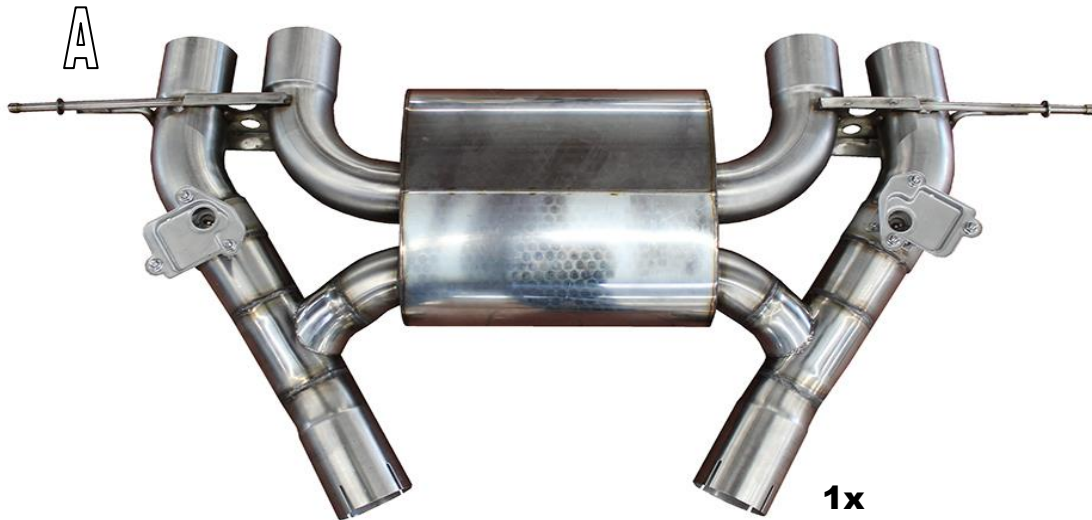

Montageanleitung Nr.: 1812 387 514 / Stand: 07.11.2023 / TSch

AC Schnitzer - automobile Technik - Neuenhofstraße 160 - D - 52078 Aachen - Tel. 0241/5688 -130

AC Schnitzer Schalldämpfer M2 (G87)

Montage des AC Schnitzer Schalldämpfers

Achtung: **Verbrennungsgefahr !**
Diese Arbeiten nur bei abgekühlter Auspuffanlage durchführen !

Abb. 1
An der Abgasanlage im abgebildete Bereich eine Schnittmarkierung anbringen.

Dazu.....



Abb. 2
Schnittmarkierung anbringen am mittleren Serienkörnerpunkt beider Abgasrohre.

Kontrollmaß: vom vorderen Körnerpunkt nach hinten gemessen **40mm**.

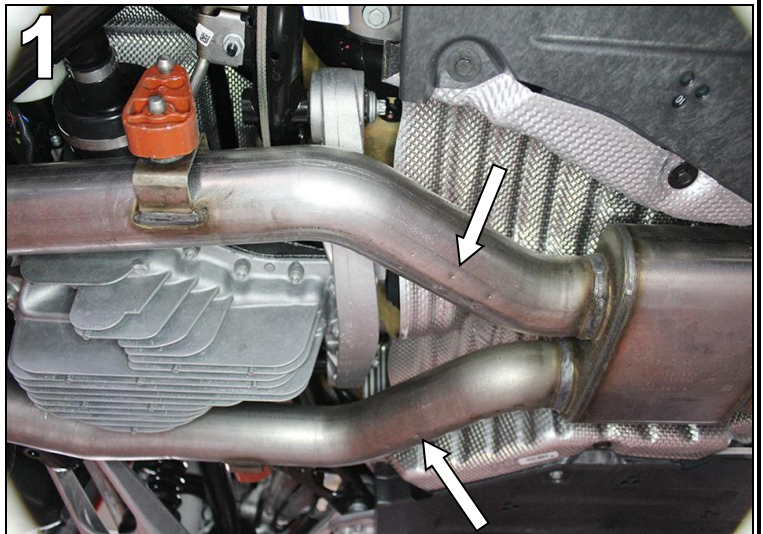
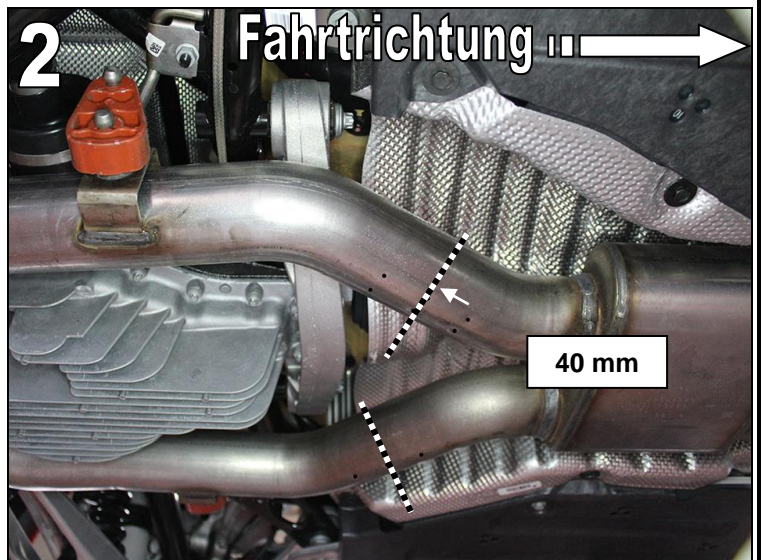

Abgasanlage mit geeignetem Hilfsmittel abstützen und gegen Herabfallen sichern.

Abb. 3
Serienabgasrohre mit einer Luftsäge o.ä. an den zuvor markierten Schnittstelle trennen.

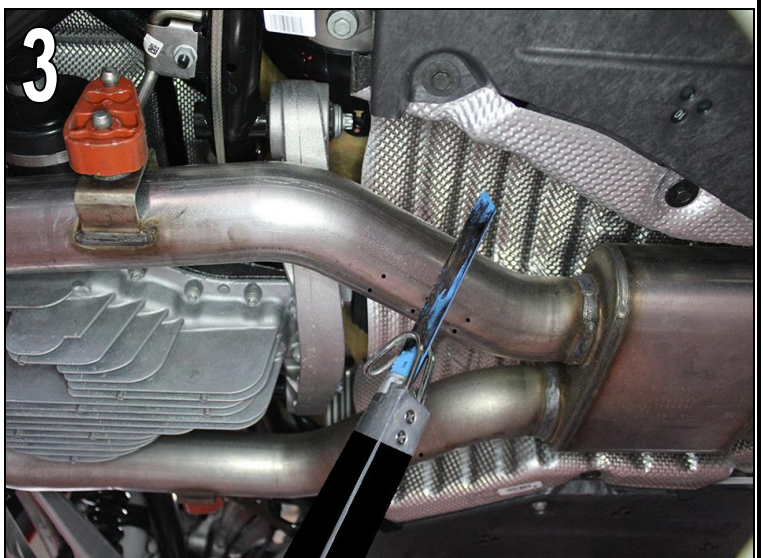

AC Schnitzer Schalldämpfer M2 (G87)

Montage ...

Abb. 4

Schnittkanten entgraten und mit hitzebeständiger schwarz matter Farbe lackieren.



Abb. 5

Steckverbindung beider Abgasklappenmotoren trennen.

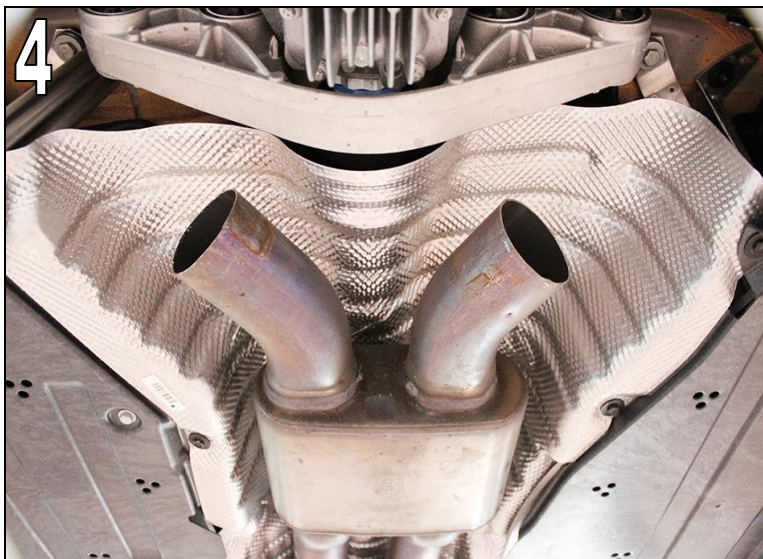

Abb. 6

Befestigungsmuttern der Auspuffhalter an den **Abgasrohren** und am **Serienschalldämpfer** lösen und Serienabgasanlage abnehmen.

Ggf. eine Hilfsperson zur Hilfe nehmen.

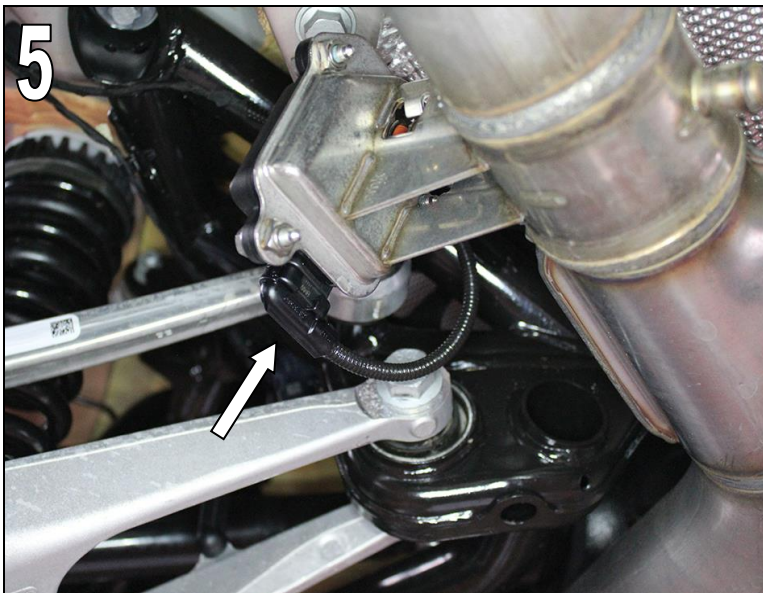

AC Schnitzer Schalldämpfer M2 (G87)

Montage ...

Abb. 7 & 8

Alle Auspuffhalter am Serienschalldämpfer und an den Abgasrohren demontieren und am AC Schnitzer Schalldämpfer und AC Schnitzer Verbindungsrohre montieren. Rechts und links beachten.



Abb. 9

Befestigungsschrauben der Abgasklappenmotoren des Serienschalldämpfers lösen und Abgasklappenmotoren entfernen.

Abgasklappenmotoren, **inkl. mitgelieferte Adapter und Federn**, am AC Schnitzer Schalldämpfer montieren.

siehe Abbildung 10

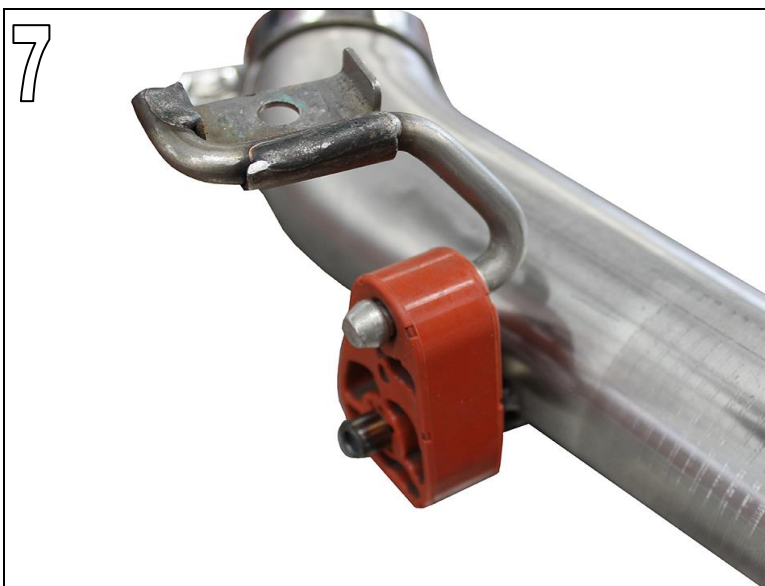

AC Schnitzer Schalldämpfer M2 (G87)

Montage ...

Abb. 10 & 11

Dazu die vorhandenen Muttern am Hitzeschutzblech demontieren und Hitzeschutzblech entnehmen. Mitgelieferte Feder, wie abgebildet, in Abgasklappe einlegen. Adapter in die vorhandene Nut einsetzen, Abgasklappenmotor, inkl. Hitzeblech, aufsetzen und mit den Muttern festschrauben.

Auf richtigen Sitz der Abgasklappenadapters achten.



Abb. 12

AC Schnitzer Verbindungsrohre inkl. den mitgelieferten Verbindungshülsen und Klemmschellen, auf die Serienauspuffrohre aufschieben und mit den Befestigungshaltern am Fahrzeug befestigen.

**Achtung! Rechts und links beachten.
Kennzeichnung auf den Verbindungsrohre.**

Klemmschellen Sch68 (4x)

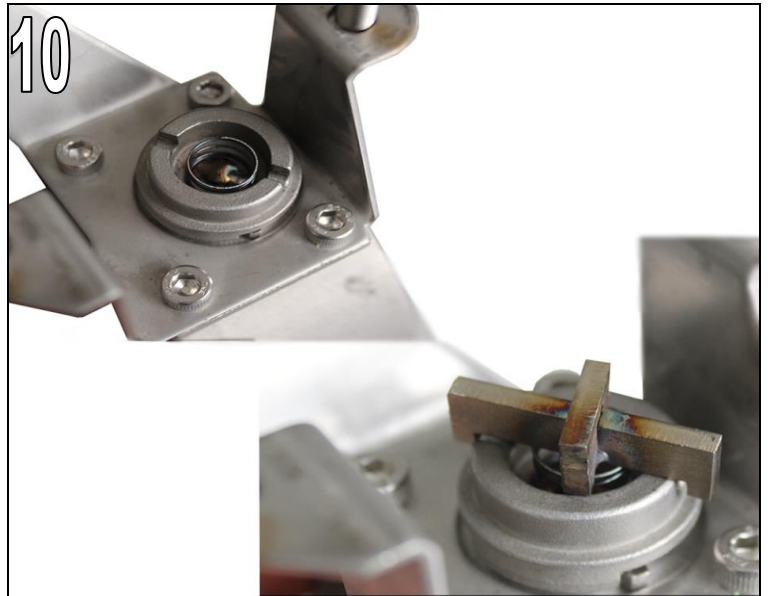
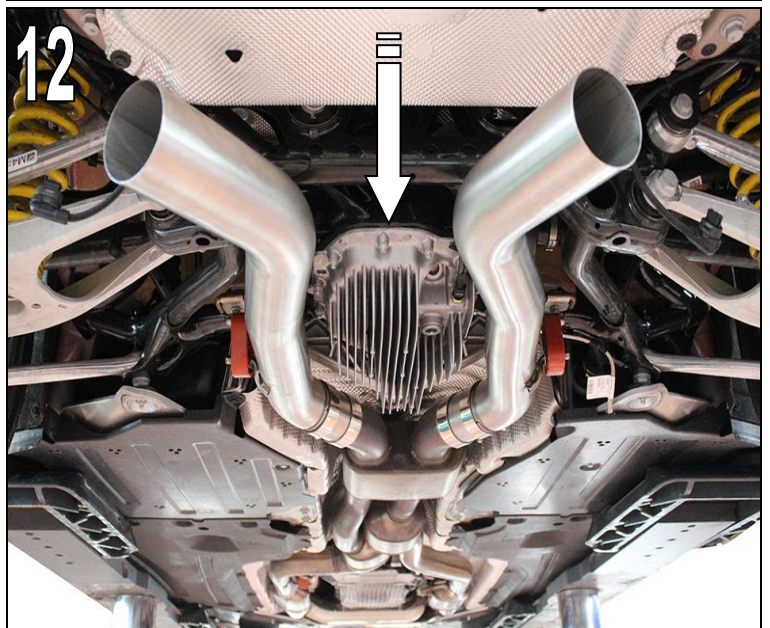

AC Schnitzer Schalldämpfer M2 (G87)

Montage ...

Abb. 13

AC Schnitzer Verbindungsrohre mit den Befestigungshaltern am Fahrzeug befestigen und ausrichten.

Klemmschellen leicht anziehen – **nicht festziehen.**

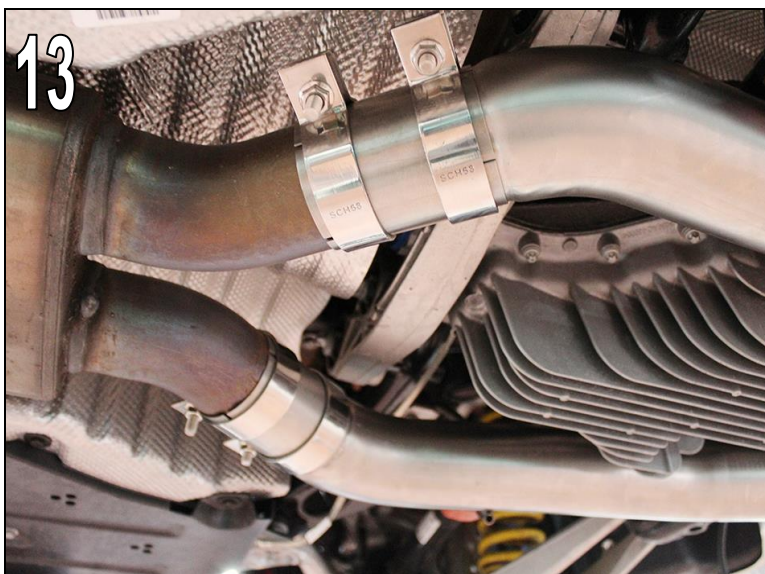

Hitzeschutzblech links & rechts demontieren.

Abb. 14 Hitzeschutzblech rechts

Im markierten Bereich eine ca. Ø 26mm Bohrung durchführen.



Abb. 15 Hitzeschutzblech links

Im markierten Bereich eine ca. Ø 26mm Bohrung durchführen.

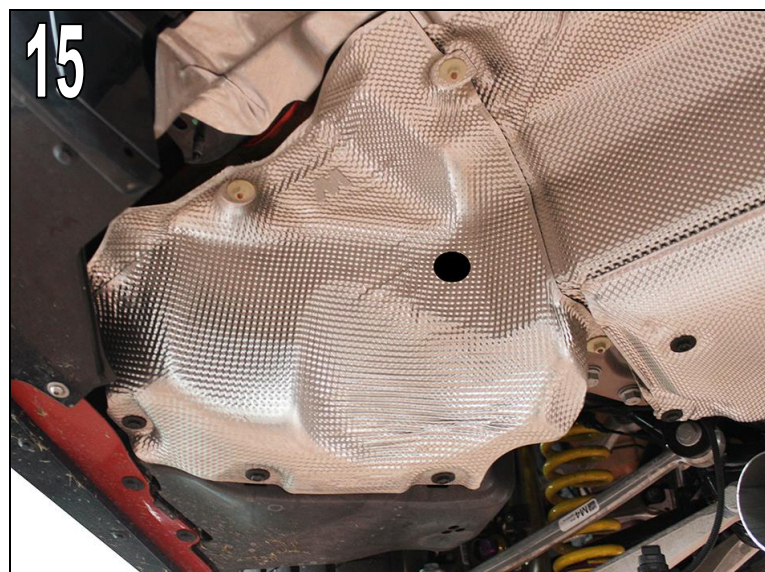

AC Schnitzer Schalldämpfer M2 (G87)

Montage ...

Abb. 16
Fertige gebohrtes Loch.



Abb. 17
Mitgelieferter Kabelbaum durch die Bohrung führen und die Gummitülle im Hitzeschutzblech befestigen.



Abb. 18
Hitzeschutzbleche wieder montieren und die AC Schnitzer Kabelsatzstecker für die Abgasklappenmotoren mit den Serienkabelbaumsteckern verbinden.

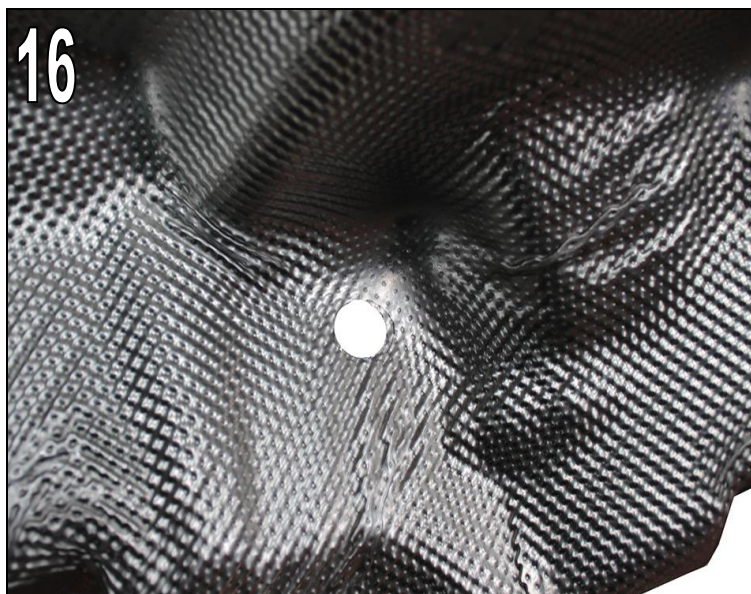

AC Schnitzer Schalldämpfer M2 (G87)

Montage ...

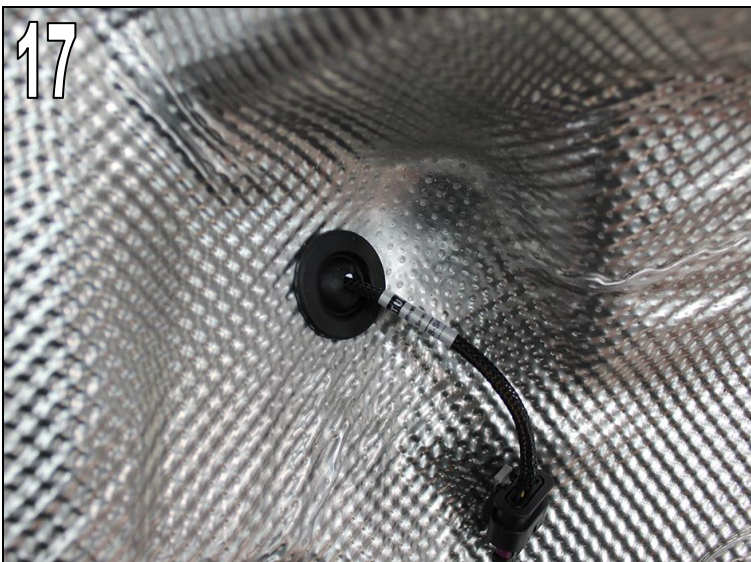
Abb. 19

AC Schnitzer Schalldämpfer inkl. den mitgelieferten Klemmschellen auf die AC Schnitzer Verbindungsrohre aufschieben, mit den Befestigungshaltern am Fahrzeug befestigen und Klemmschellen leicht anziehen.

Klemmschellen leicht anziehen – **nicht festsziehen.**

Klemmschellen Sch76 (2x)



Abb. 20

AC Schnitzer Schalldämpfer mittig im Ausschnitt des Heckdiffusors ausrichten und Klemmschellen **fest** anziehen.

Alle Klemmschellen der AC Schnitzer Auspuffanlage fest anziehen.

AC Schnitzer Verbindungsrohre und Klemmschellen mit einem Schweißpunkt sichern.

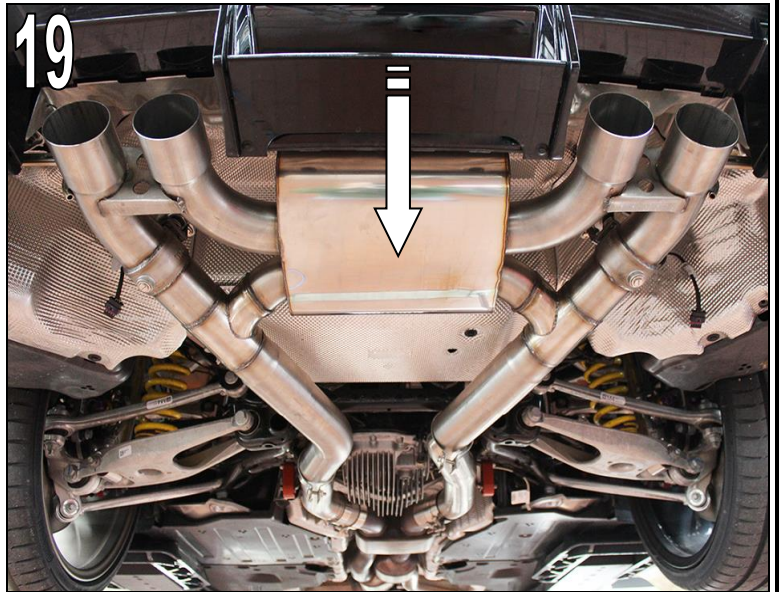

Abb. 21

Stecker der Abgasklappenmotoren aufstecken. Stecker müssen hörbar einrasten.



AC Schnitzer Schalldämpfer M2 (G87)

Montage ...

Abb. 22

Mitgelieferte AC Schnitzer Endblende Carbon Sport auf die Auspuffendrohre des AC Schnitzer Schalldämpfers aufschieben.



Abb. 23

AC Schnitzer Endblenden in der Länge ausrichten.

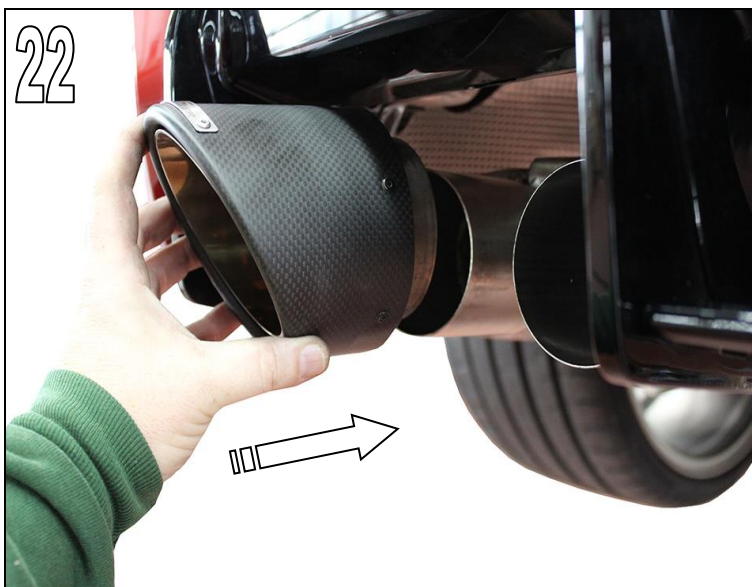

Abb. 24

Die AC Schnitzer Endblenden sollte umlaufend einen gleichbleibenden Abstand aufweisen.

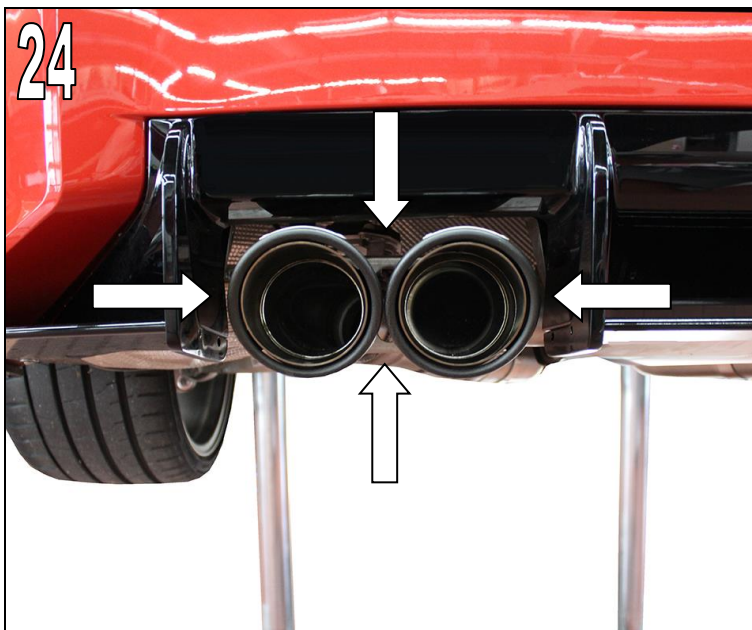

AC Schnitzer Schalldämpfer M2 (G87)

Montage ...

Abb. 25

AC Schnitzer Endblenden Carbon Sport mit der Befestigungsmadenschraube (1) festziehen.

Um den Verlust bzw. ein Lösen der AC Schnitzer Endblenden zu vermeiden, **muss** sie zusätzlich **durch Schweißpunkte (2)** am AC Schnitzer Schalldämpfer fixiert werden !

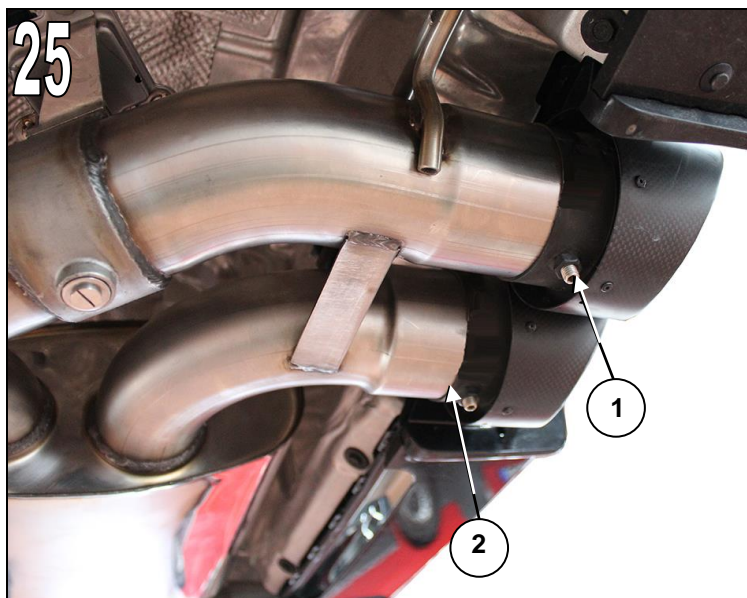

Irrtum, Änderung sowie technische Weiterentwicklung
Vorbehalten !

AC SCHNITZER

-Fitting Instructions-

Silencer M2 (G87)



1812 387 514

General Notes !



AC Schnitzer Silencer M2 (G87)

Important Notes !

These Fitting Instructions must be read in full before beginning installation work. AC Schnitzer bears no liability for damage caused by incorrect installation !

These Fitting Instructions are intended solely for use by authorised AC Schnitzer dealers. These Fitting Instructions are in all cases directed at professionals trained in BMW vehicles who have the corresponding specialist knowledge.

All diagrams show LHD vehicles, for RHD vehicles proceed accordingly or follow separate Fitting Instructions.

As manufacturer, we are obliged to point out that any changes you make to a vehicle licensed for use on public roads require approval by a test centre and registration in the vehicle documents. As the legal regulations may vary according to location, please contact the competent authorities for information.

Fitting

Warning. Risk of burns! Only carry out this work on a cold exhaust system !

Carry out all work in accordance with applicable safety regulations (e.g. wear safety goggles).

Fitting time (1 unit = 5 minutes)

The fitting time is **18 unit**.

Tool required

Airsaw or similar
Welder
Allen key
Marker pen
Cordless drill and various drill bits etc.
Heat-resistant paint (matt black)
Reversing ratchet bar with various sockets

Components Supplied



AC Schnitzer Silencer M2 (G87)

- A AC Schnitzer silencer inc. clamps, adapter and spring for exhaust flap adjustment and cable set
- B AC Schnitzer connecting pipes right & left inc. clamps and connecting sleeves
- C AC Schnitzer tail pipe carbon sport
- D EG approval

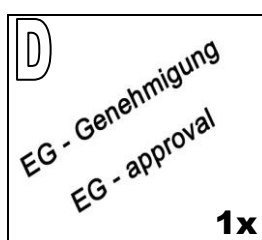
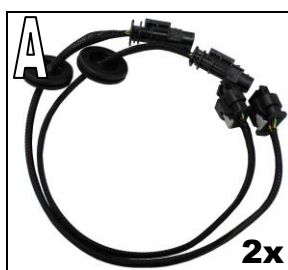
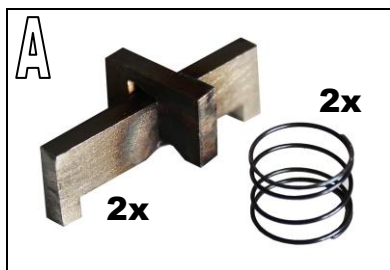
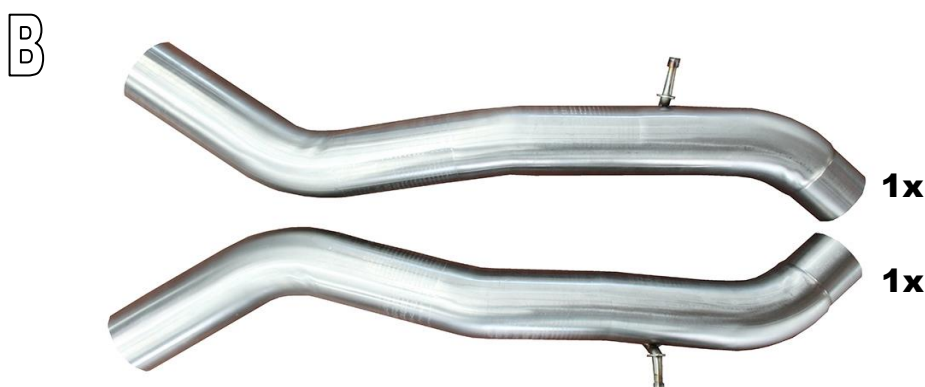
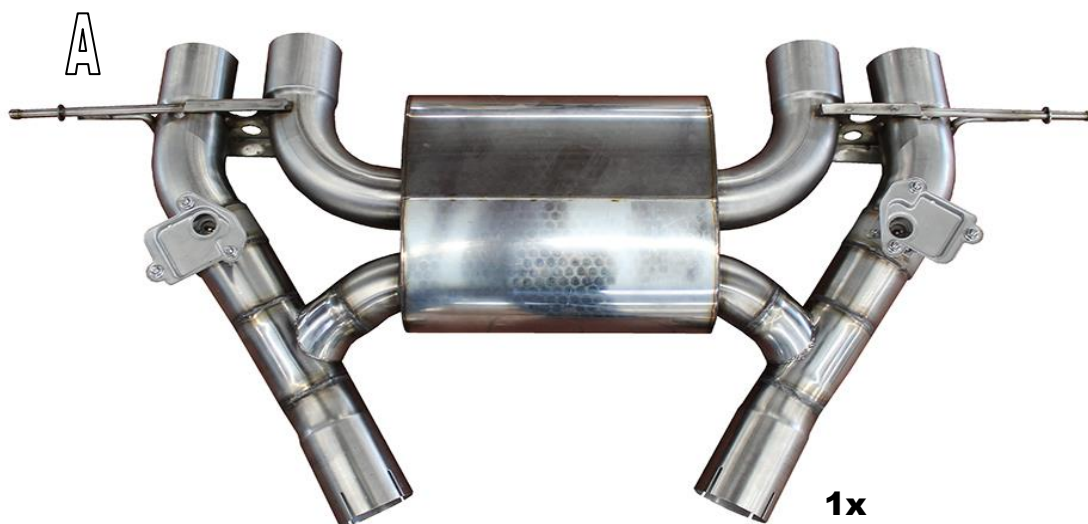

Fitting Instructions No: 1812 387 514 / Issue: 07.11.2023 / TSch

AC Schnitzer - automobile Technik - Neuenhofstraße 160 - D - 52078 Aachen - Tel. 0241/5688 -130

Fitting Instructions

AC Schnitzer Silencer M2 (G87)

Fitting the AC Schnitzer silencer

Attention: Risk of burn !
Only carry out this work when the exhaust system has cooled down !

Fig. 1
Make a cut mark on the exhaust system in the area shown.

To do.....

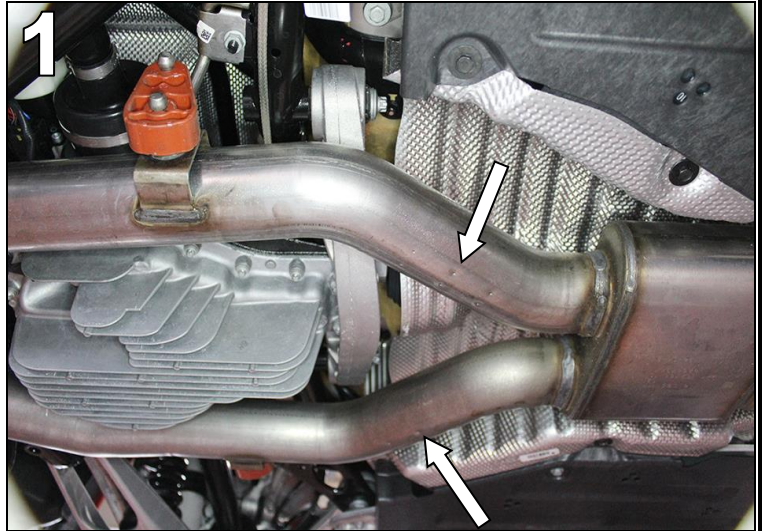
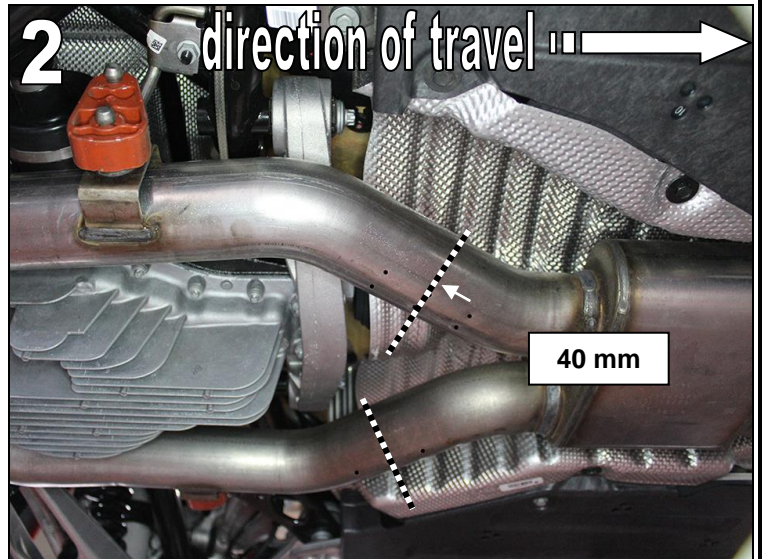

Fig. 2
Make a cut mark at the **middle serial center punch point** of both exhaust pipes.

Control dimension: measured from the front center punch point to the rear measured **40mm**.



Support the exhaust system with a suitable aid and secure it against falling down.

Fig. 3
Cut the standard exhaust pipes at the marked point using an air saw or similar.

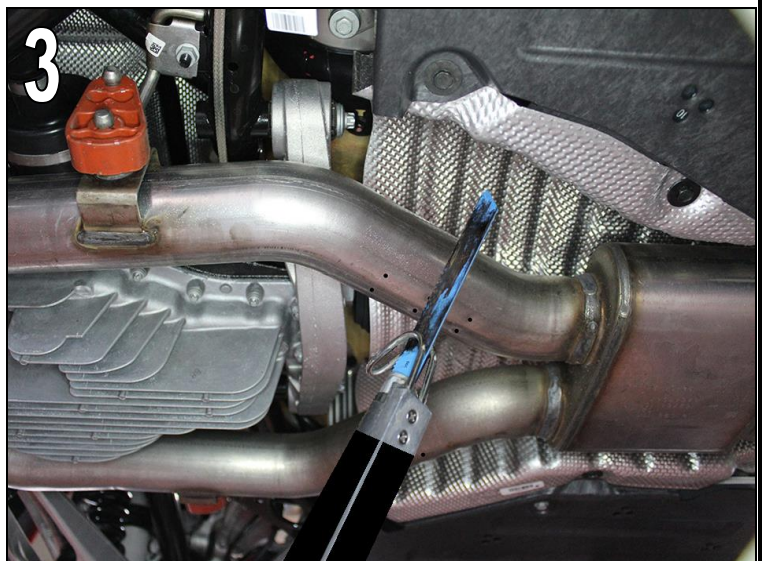

AC Schnitzer Silencer M2 (G87)

Fitting ...

Fig. 4

Deburr cut edges and paint with heat-resistant matt black paint.

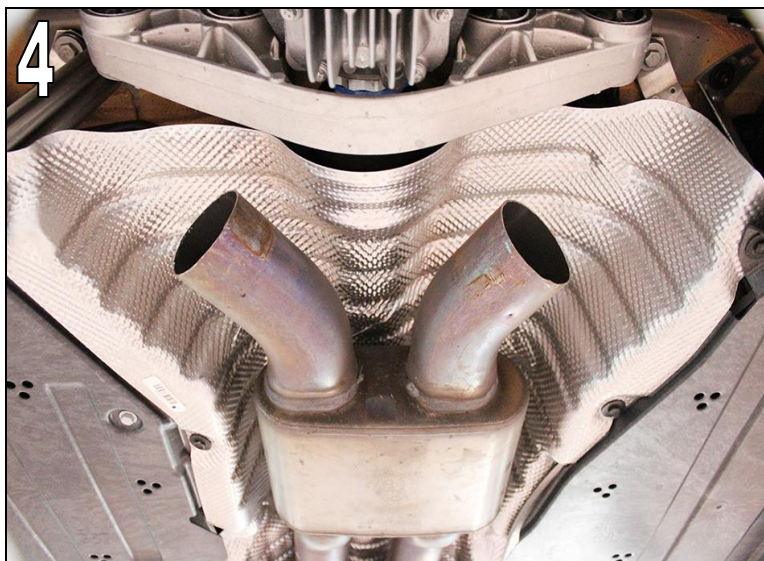

Fig. 5

Detach both plug of the exhaust flap motors.

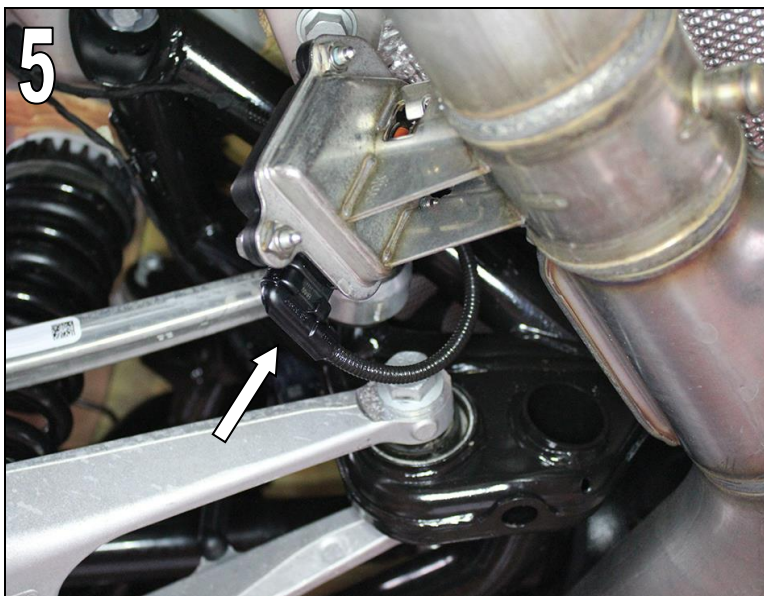
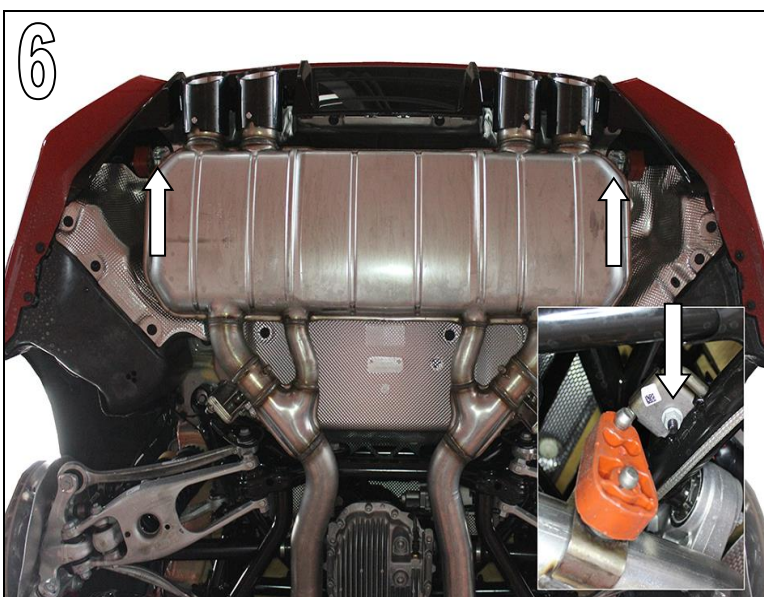

Fig. 6

Loosen the fixing nuts of the exhaust bracket on the **exhaust pipes** and on the **standard silencer** and remove the silencer.

Ask another person to assist.



AC Schnitzer Silencer M2 (G87)

Fitting ...

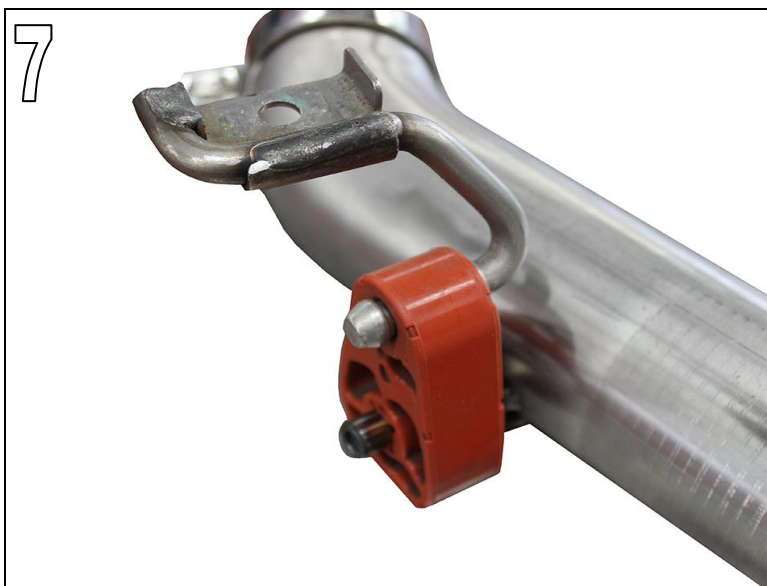

Fig. 7 & 8

Remove all exhaust brackets from the standard silencer and install on the AC Schnitzer silencer and connecting pipes. Note right & left.



Fig. 9

Release fixing bolts for the exhaust flap motors on the standard silencer, and remove exhaust flap motors.

Fit exhaust flap motors, incl. **supplied adapters and springs**, to AC Schnitzer silencer.

see figure 10

AC Schnitzer Silencer M2 (G87)

Fitting ...

Fig. 10 & 11

To do this, remove the existing nuts on the heat protection plate and remove the heat protection plate. Insert the supplied spring into the exhaust flap as shown. Insert the adapter into the existing groove, fit the exhaust gas flap motor, including the heat plate, and screw tight with the nuts.

Ensure that the exhaust gas flap adapter is seated correctly.

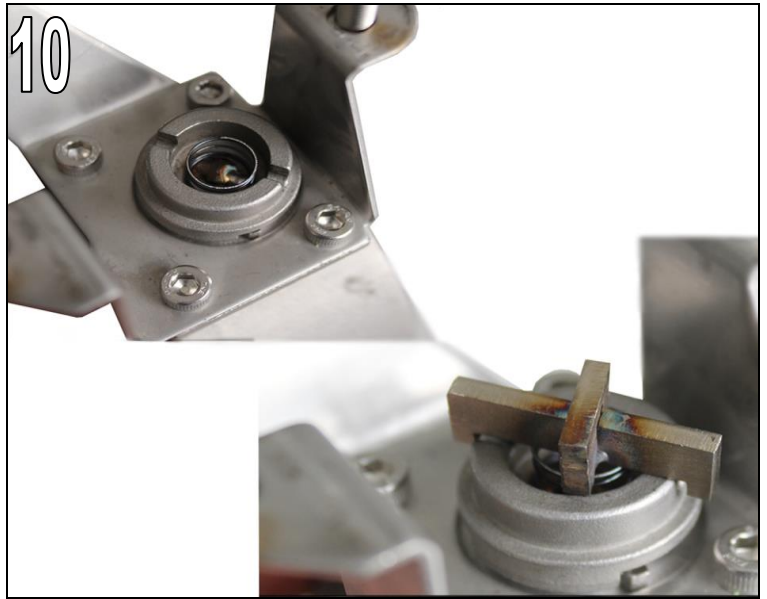
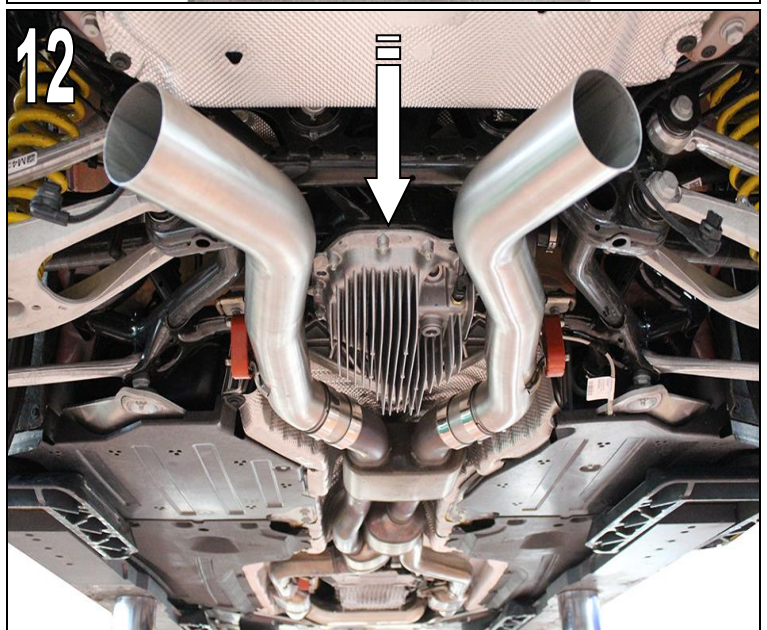

Fig. 12

AC Schnitzer connecting pipes incl. the supplied connecting sleeves and clamps, push onto the standard exhaust pipes and fix to the vehicle with the fixing brackets.

Attention!
Note right and left.
Marking on the connecting pipes.

Clamps Sch68 (4x)



Fitting Instructions

AC Schnitzer Silencer M2 (G87)

Fitting ...

Fig. 13

Attach AC Schnitzer connecting pipes to the vehicle using the fixing brackets and align.

Tighten the clamps lightly - **do not tighten.**

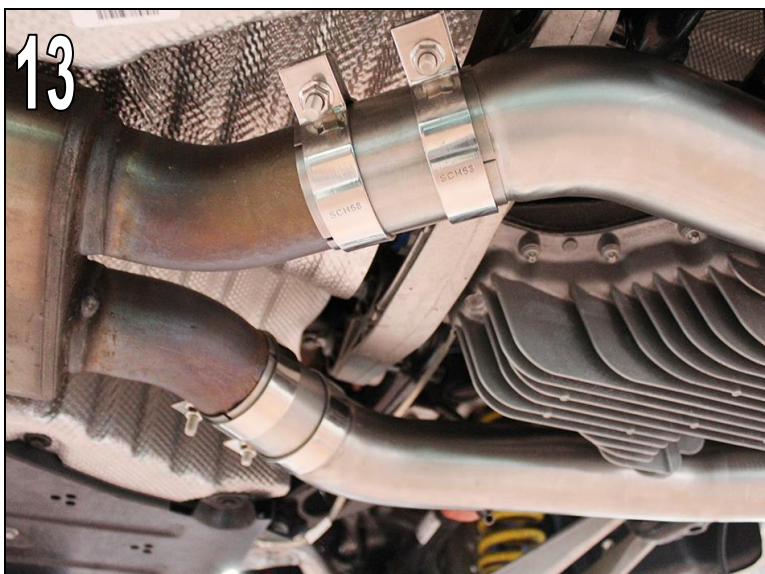

Remove the left & right heat protection plate.

Fig. 14 heat protection plate right

Drill an approx. \varnothing 26 mm hole in the marked area.

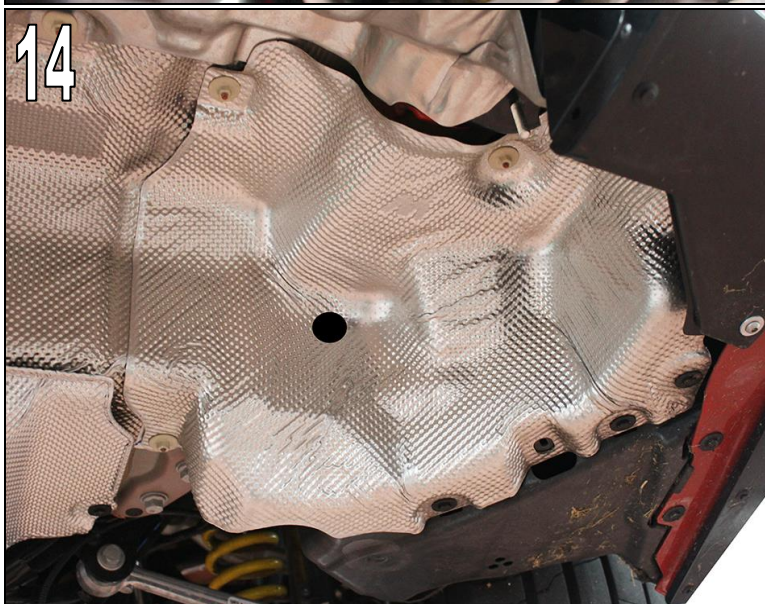

Fig. 15 heat protection plate left

Drill an approx. \varnothing 26 mm hole in the marked area.



AC Schnitzer Silencer M2 (G87)

Fitting ...

Fig. 16
Finished drilled hole.

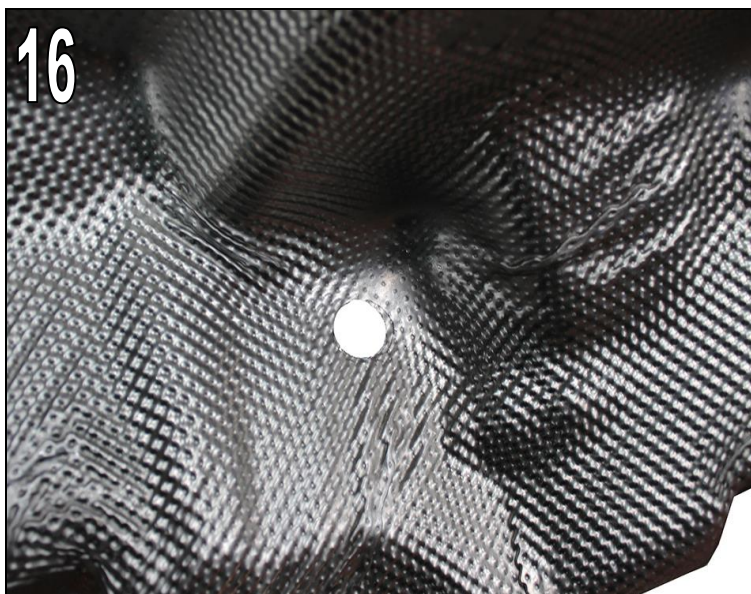

Fig. 17
Guide the supplied wiring harness through the hole and fasten the rubber grommet in the heat protection plate.



Abb. 18
Refit the heat protection plates and fit the AC Schnitzer wiring harness plugs for the exhaust flap motors with the standard wiring harness plugs.



Fitting Instructions

AC Schnitzer Silencer M2 (G87)

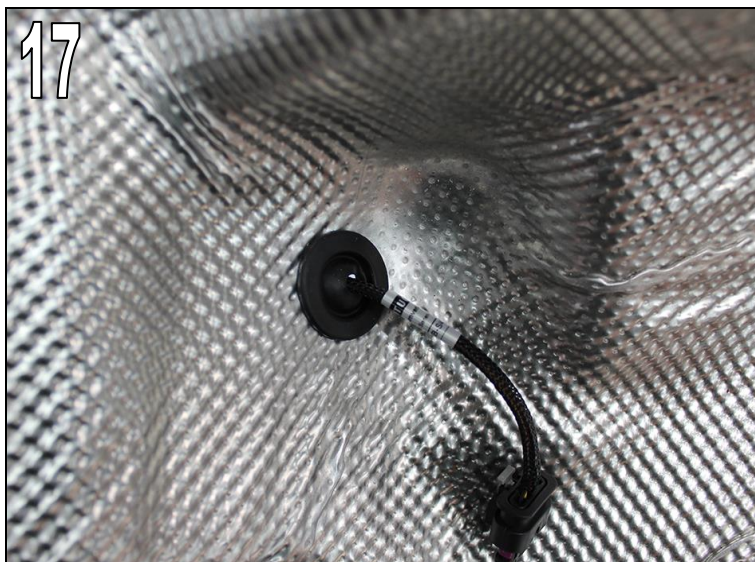
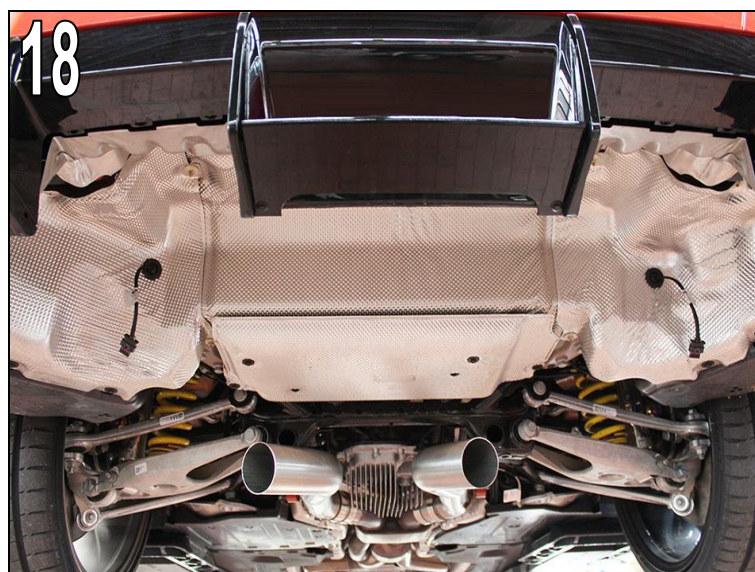
Fitting ...

Fig. 19

Push AC Schnitzer silencer including the supplied clamps onto the AC Schnitzer connecting pipes, fix to the vehicle with the fixing brackets and tighten the clamps lightly.

Tighten the clamps lightly - **do not tighten**.

Clamps Sch76 (2x)

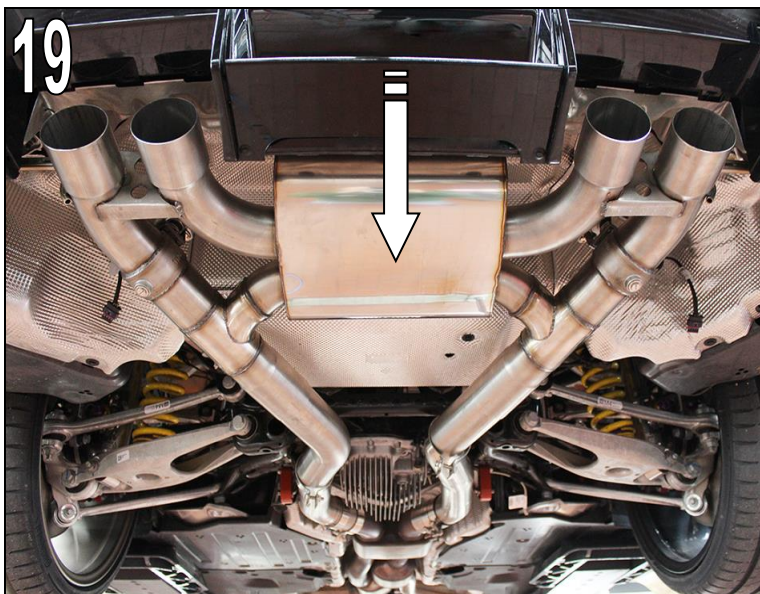

Fig. 20

Align AC Schnitzer silencer centrally in the cut-out of the rear diffuser and **tighten** clamps firmly.

Tighten all clamps on the AC Schnitzer exhaust system. Tighten firmly.

Secure AC Schnitzer connecting pipes and clamps with a spot weld.



Fig. 21

Plug in the exhaust flap motors. The plugs must engage audibly.



AC Schnitzer Silencer M2 (G87)

Fitting ...

Fig. 22
Push the AC Schnitzer tailpipes carbon sport onto the AC Schnitzer silencer.

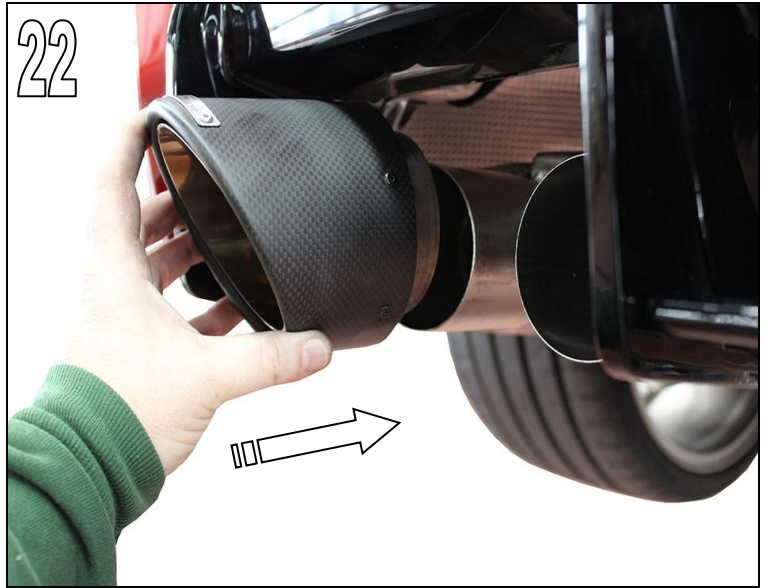
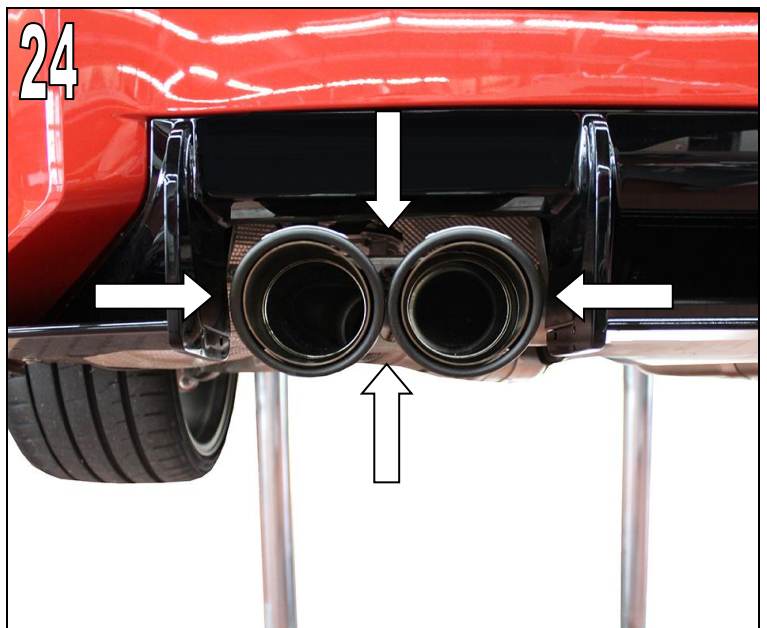

Fig. 23
Adjust length of AC Schnitzer tailpipe trim.



Fig. 24
The AC Schnitzer tail pipe trims should have a constant spacing all round.



AC Schnitzer Silencer M2 (G87)

Fitting ...

Fig. 25

Tighten the AC Schnitzer Carbon Sport tail pipes with the fixing grub screw (1).

AC Schnitzer tailpipes **must** be attached **by spot welds (2)** at the AC Schnitzer silencer.

Then paint weld points with heat-resistant, matt black paint.

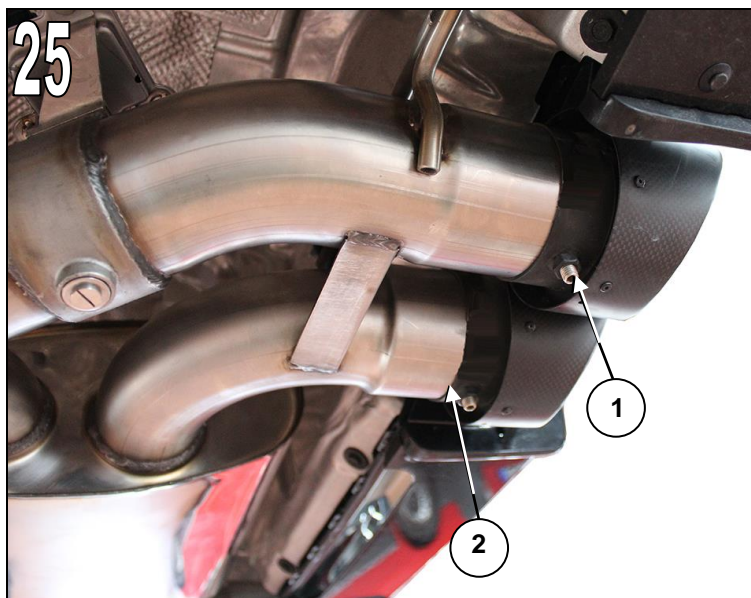

Subject to errors, modifications and technical development !

Fitting Instructions No: 1812 387 514 / Issue: 07.11.2023 / TSch

AC Schnitzer - automobile Technik - Neuenhofstraße 160 - D - 52078 Aachen - Tel. 0241/5688 -130